

KOHLER® Courage®

6.5 hp Engines



KOHLER®

KOHLER®

PERFORMANCE
ENGINEERING

Cada parte, cada componente, cada sistema en un motor KOHLER® esta basado en nuestra exclusiva Performance Engineering –estándares que nos han llevado a trabajar en la vanguardia de la innovación, para no superar los límites de emisiones, motores más eficientes y con el máximo rendimiento y los motores más fiables en el mercado. Estos son los resultados de nuestra Performance Engineering.



Diseñado específicamente para aplicaciones de consumo, la gama Courage® de motores se caracteriza por los cigüeñales de acero forjado, avanzados sistemas de encendido y por proporcionar una mayor cilindrada y una mayor potencia. También equipan de serie dos rodamientos de bolas para un encendido fácil, reducción del ruido, vibraciones, emisiones y una mejora en la eficiencia del combustible.



Des Características de grado profesional para los consumidores.

Válvulas en culata para una mejor eficiencia de combustible y menos emisiones, con cilindro de hierro fundido y cigüeñal de acero forjado, para proporcionar protección adicional a la carga, alargando la vida útil del motor.



Estabilidad superior.

Arranque recuperable prolongado y doble rodamientos de bolas para hacer arrancar el motor casi sin esfuerzo.



Fácil de usar y mantener.

No importa la aplicación, el doble llenado y drenaje de aceite, proporciona al usuario la accesibilidad para llenar y vaciar el aceite desde ambos lados del motor. Junto al gran depósito de combustible de metal, controles de acceso fácil y sin necesidad de usar herramientas para el cambio del filtro de aire, hacen de este motor es el más fácil de utilizar de la categoría.



Diseñado para durar.

Características como nuestro Oil Sentry™ protección de nivel bajo de aceite y del doble sistema de protección de los filtros de combustible - tanto en el cuello como en el orificio de llenado del depósito - aumentan la vida útil del motor.

Emisiones:

Certificado según los estándares EPA y los estándares de California sobre las emisiones. Relación aire-combustible dosificado con la máxima precisión para una combustión más limpia con potencia y par óptimos.

Mantenimiento:

la asistencia es garantizada por más de 13,000 distribuidores y concesionarios en todo el mundo.

Garantía:

dos años. Están cubiertas todas las aplicaciones comerciales.



Motores 6.5 CV (SH265)

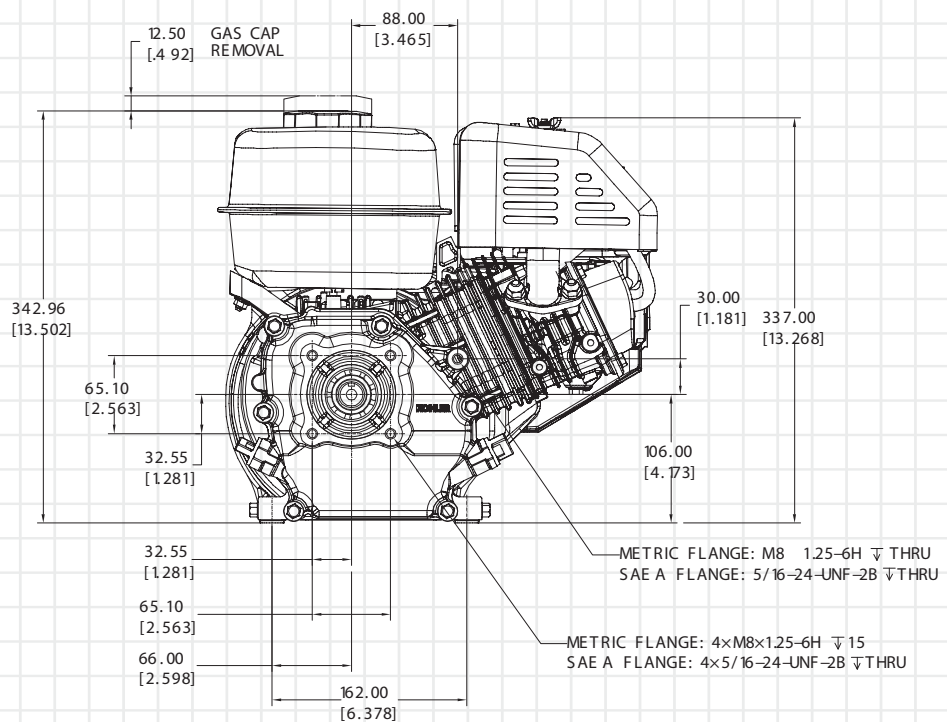
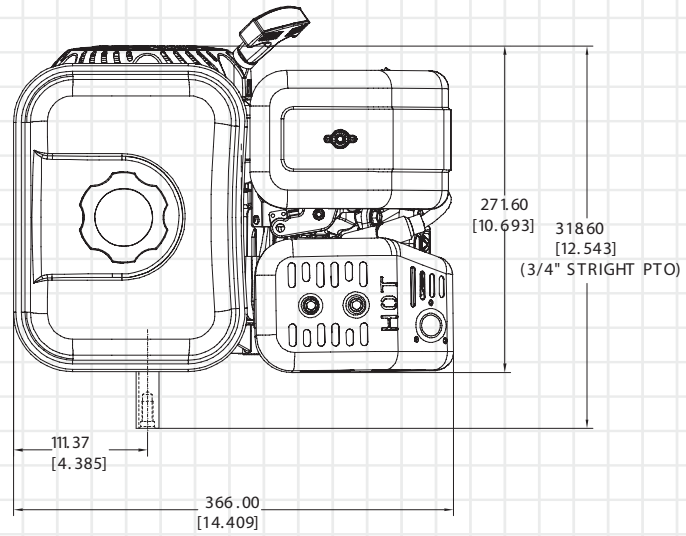

KOHLER® COURAGE® ESTRUCTURA DEL MOTOR

VISTA SUPERIOR

VISTA PTO

Motores 6.5 CV (SH265)

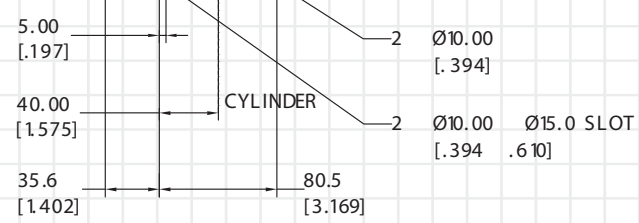
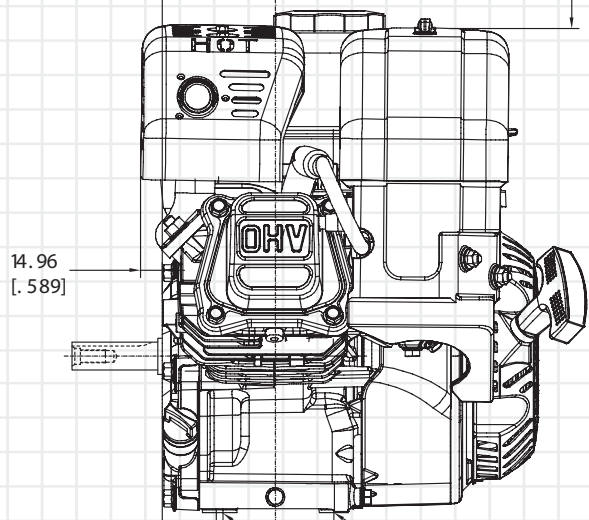
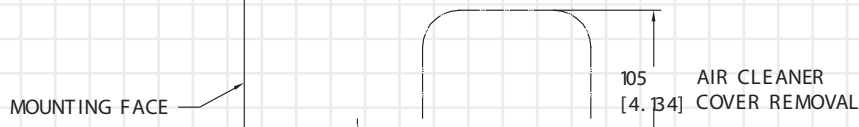
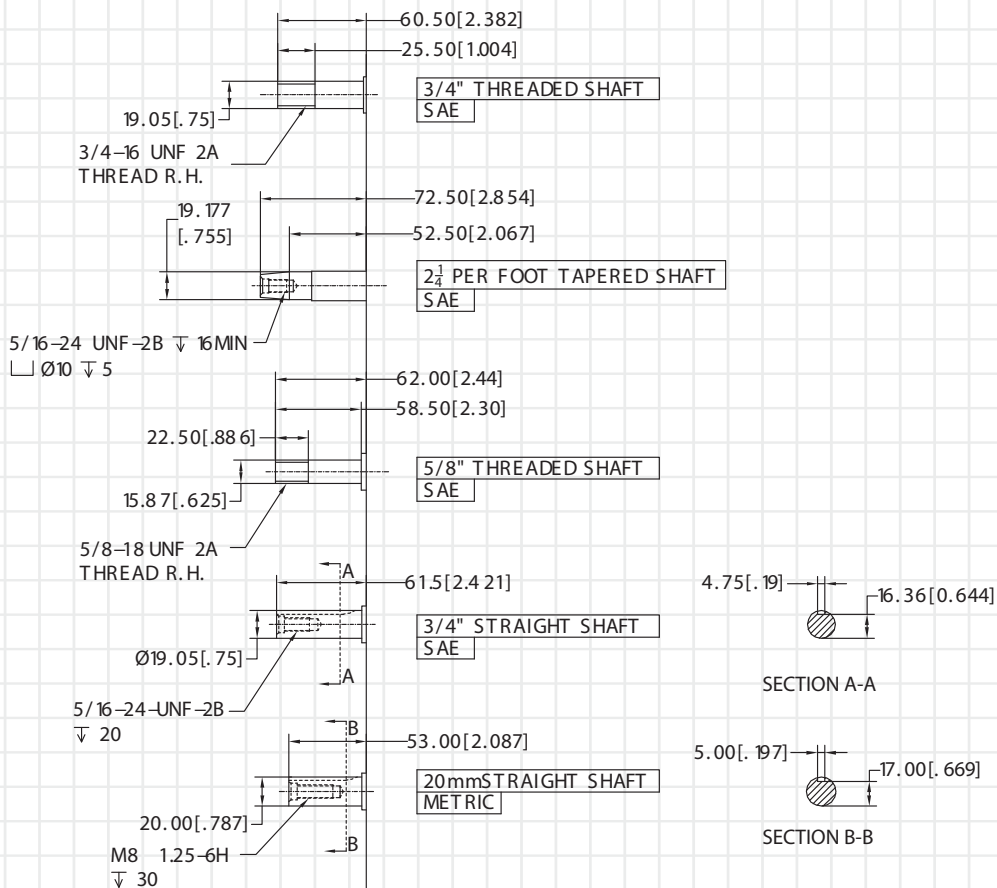

TIPOS TOMA DE FUERZA ORIGINAL

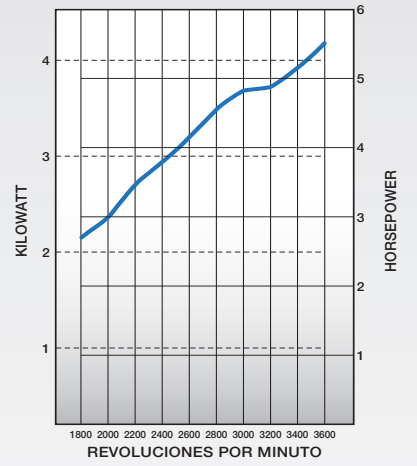

Potencia Maxima

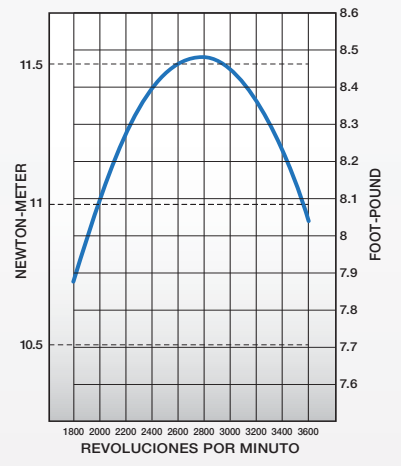

Par maxima

VISTA SUPERIOR



KOHLER® Courage® Características modelos

Tipo motor	Cuatro tiempos, monocilíndrico, cilindro inclinado, válvulas en culata, refrigerado por aire, gasolina, eje horizontal, culata y el cárter en aluminio con cilindro en fundición		
Modelo :	SH265		
*Potencia bruta @ 3600 tr/mn	Máx hp (kW)	6.5 (4.9)	
*Potencia bruta @3600 tr/mn	Máx hp (kW)	5.5 (4.1)	
Cilindrada	en (cc)	12 (196)	
Diámetro	en (mm)	2.7 (68)	
Carrera	en (mm)	(2.1) 54	
Par máximo @ rpm libras pies	lbs ft (Nm)	8.5 (11.5) @ 2800	
Relación de compresión		8.5:1	
Peso en seco (Arranque recuperable)	libras (kg)	35.3 (16)	
Capacidad aceite U.S.	U.S. cant. (L)	.63 (.6)	
Capacidad gasolina U.S.	U.S. cant. (L)	3.8 (3.6)	
Engrase		por barboteo	
**Dimensiones L x W x H	in (mm)	12.3 x 14.3 x 13.5 (313 x 363 x 342)	

* Las relaciones CV de potencia excede la prueba Código J1940 de la Society of Automotive Engineers Small Engine. La actual potencia CV de los motores es menor y se ha visto afectada, pero no limitada por los accesorios (Filtro de aire, escape, carga, refrigeración, bomba de combustible, etc.), la aplicación, la velocidad del motor y el ambiente, las condiciones de funcionamiento (temperatura, humedad y altitud).

Para obtener más información póngase en contacto con Lombardini s.r.l.

Kohler se reserva el derecho de cambiar las especificaciones de los productos, diseños y equipos sin previo aviso y sin incurrir en obligación.

** Medidas basadas en motor equipado con arranque eléctrico.

Características Estándar

- OHV
- Rodamiento de bolas en lado volante
- Cigüeñal forjado
- Cebador manual
- Velocidad fija
- Arranque recuperable
- Fácil rellenado del depósito de combustible.
- Freno volante
- Escape con protección sg normas internacionales
- Tirador ergonómico
- Bancada en aluminio con camisa en hierro fundido
- Carburador internamente ventilado
- Varilla de nivel de aceite prolongada
- Simbología internacional
- Intervalos de mantenimiento anuales
- Filtro de aire estilo automoción
- Ignición electrónica

Accesorios por encargo

- Estarter manual
- Acelerador variable
- Prefiltro
- Embrague de cuchillas (BBC)
- Paro a distancia
- Filtro de combustible
- Normativa CARB Tier III
- Tapón del depósito de combustible con sujeción
- Smart-Choke
- Volante en fundición
- Interruptor de paro
- Arranque eléctrico



KohlerEngines.com

KOHLER

Relentless Power.
Legendary Performance.

Distribuido en Europa por: LOMBARDINI S.R.L. A SOCIO UNICO
42124 REGGIO EMILIA, ITALIA - VIA CAV. DEL LAV. ADELMO LOMBARDINI, 2 - TEL +39.0522.3891 - FAX +39.0522.389503
INFO@LOMBARDINI.IT - WWW.LOMBARDINI.IT CAP. SOC. € 44.000.000,00 INT. VER. R.E.A. 227083 - REG. IMPR. RE/CEE CODE/PIVA (IT) 01829970357

LOMBARDINI ESPAÑA S.L.
P.I. Cova Solera 08191 Rubí (Barcelona) - Espana - TEL +34 935862111 - Fax +34 936971613 - e-mail: atencioncliente@lombardinies.es